



BRAMY GARAŻOWE

EDYCJA I - 2025



Zakład produkcyjny KMT w Kobylnicy koło Słupska

JESTEŚMY SILNĄ FIRMĄ RODZINNĄ Z TRADYCJĄ I PRZYSZŁOŚCIĄ

Od blisko sześciu dekad budujemy markę, której fundamentem są tradycja, doświadczenie i pasja. Dziś KMT to jeden z liderów w branży stolarki otworowej w Polsce – firma, która nieustannie rozwija swoje możliwości produkcyjne, poszerza ofertę i podnosi standardy, by sprostać oczekiwaniom nawet najbardziej wymagających klientów.

Nasze drzwi to **połączenie nowoczesnego designu, innowacyjnych technologii i najwyższej jakości materiałów**. Dzięki temu produkty KMT cieszą się uznaniem zarówno wśród klientów indywidualnych, jak i partnerów biznesowych w całym kraju.

Rodzinne wartości od pokoleń

Historia marki KMT sięga roku 1967, kiedy Zenon Szymaniuk stworzył niewielki zakład ślusarski. Dzięki zaangażowaniu i determinacji szybko zdobył zaufanie klientów. Dziś, pod kierunkiem kolejnych pokoleń, **KMT łączy tradycję z nowoczesnością**, a rodzinne wartości pozostają fundamentem wszystkich działań.



Salon firmowy KMT
koło Słupska

Dlaczego KMT?

- Ponieważ nasze produkty wyznaczają standardy w branży.
- Bo łączymy nowoczesny wygląd z ponadczasową trwałością.
- Bo inwestujemy w innowacje i technologie przyszłości, które sprawiają, że nasze drzwi chronią, a jednocześnie pomagają oszczędzać energię.
- Bo wybierając KMT, wybierasz pewność, bezpieczeństwo i spokój na lata.

Blisko Ciebie – w całej Polsce

Rozbudowana sieć dystrybucji – hurtownie, salony sprzedaży i sklepy budowlane – sprawia, że nasze produkty są zawsze w zasięgu ręki. Zaangażowanie pracowników i dbałość o każdy detal gwarantują najwyższy standard obsługi oraz pełną satysfakcję z zakupu.

KMT – tradycja, jakość i bezpieczeństwo Twojego domu.



SPIS TREŚCI

Budowa bramy segmentowej	4	Automatyka Bram	10
Wypożyczenie bram	5	Klamki i uchwyty	12
Kolorystyka	6	Akcesoria za dopłatą	13
Wzory paneli	7	Parametry techniczne	14
Aplikacje bram.	8	Cennik bram segmentowych	15

KONFIGURATOR ONLINE

Zachęcamy do korzystania z naszego konfiguratora, dzięki któremu w łatwy i szybki sposób zaprojektujesz i wycenisz bramy dostosowane do własnych potrzeb. Stworzone zamówienie można wraz z ceną i wizualizacją wydrukować i udać się do dowolnego punktu handlowego po wymarzoną bramę.



Skonfiguruj swoją
wymarzoną bramę!

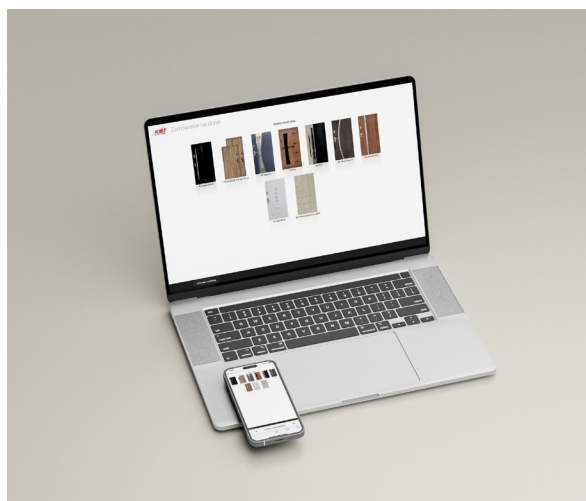

BUDOWA BRAMY SEGMENTOWEJ

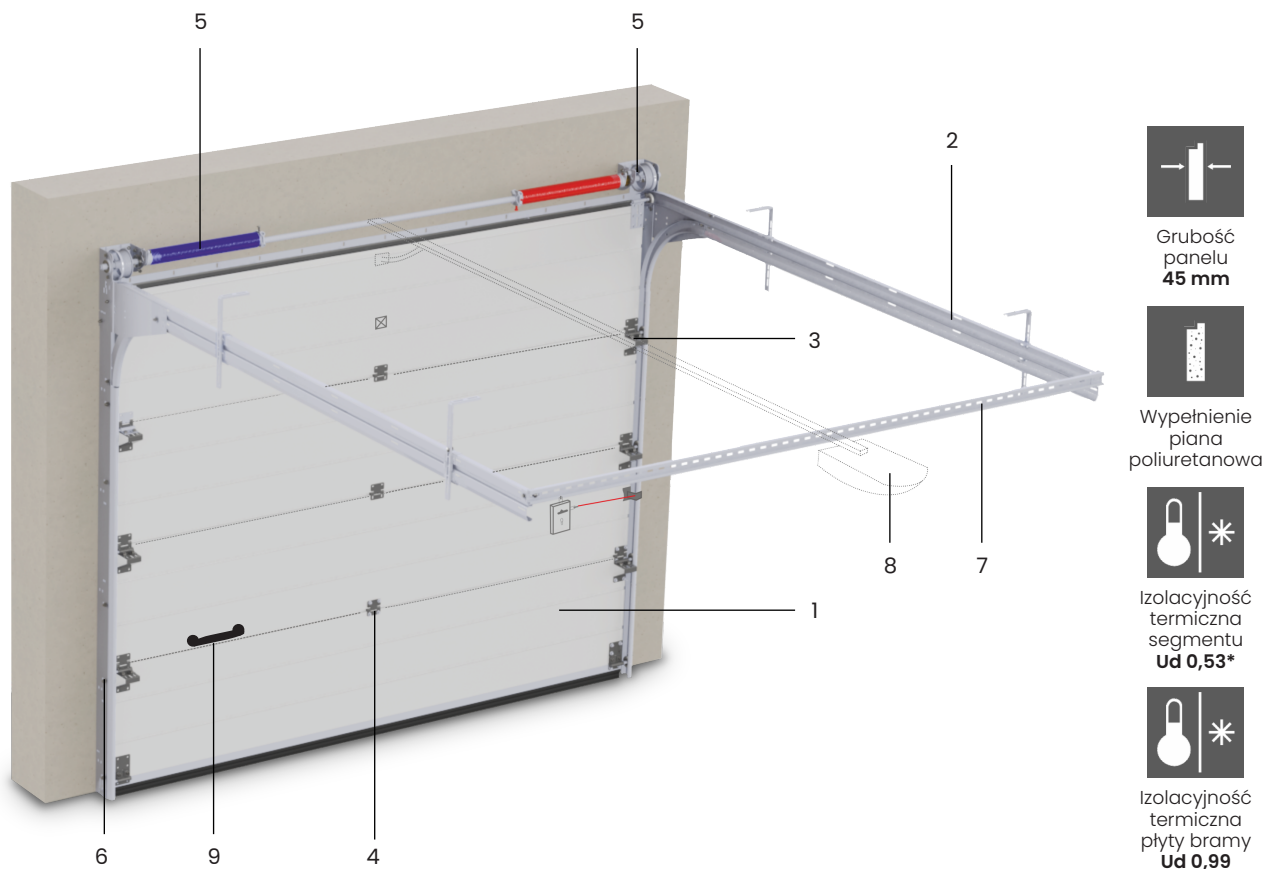

Grubość panelu **45 mm**



Wypełnienie piana poliuretanowa



Izolacyjność termiczna segmentu **Ud 0,53***



Izolacyjność termiczna płyty bramy **Ud 0,99**

WYPOSAŻENIE PODSTAWOWE

BRAMY RĘCZNE



1 Ocieplany panel (grubość 45 mm)



2 Prowadnice (stal ocynkowana) grubość 1,3 mm



3 Zawias boczny przetłoczony

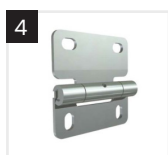

4 Zawias środkowy przetłoczony



5 Dwie sprężyny skrętne z zabezpieczeniem Wytrzymałość min. 15000 cykli

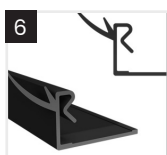

6 Uszczelnienie boczne

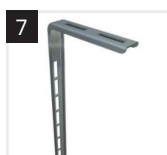

7 Profil do podwieszeń 500 mm – 4 szt.

BRAMY AUTOMATYCZNE



8 Napęd Beninca JIM 3, JIM 4

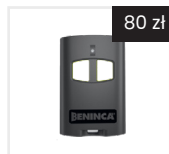

80 zł
Dwa piloty TO.GO2A 433,92 Mhz 2-kanalowe ARC kod

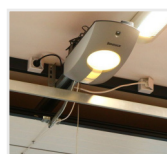

Oświetlenie LED



Czujnik przeciężeniowy



Automatyczne uczenie



Automatyczne zamykanie bramy od 1 do 90 sek.



9 Uchwyt wewnętrzny plastikowy czarny



Panele bramy są wyposażone w elastyczne uszczelnienia, które zapewnią dodatkową izolację cieplną i akustyczną. Strona wewnętrzna w standardzie posiada blachę stalową ze strukturą „skórki pomarańczy” w kolorze białym.

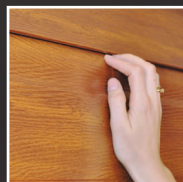

Zabezpieczenie przeciwko przytraśnięciu palców utrudnia przypadkowe włożenie ich pomiędzy segmenty bramy.

KOLORYSTYKA

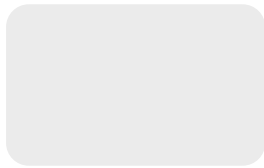

Biały

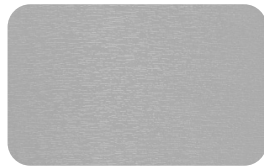

Szary*

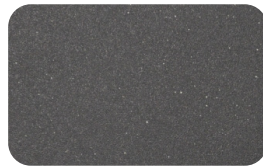

Grafit metalik

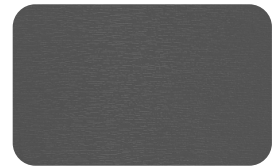

Antracyt struktura



Dąb bielony*

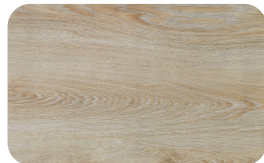

Dąb turner*

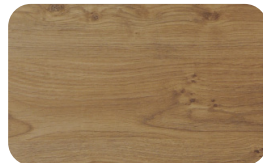

Winchester

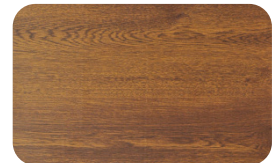

Złoty Dąb

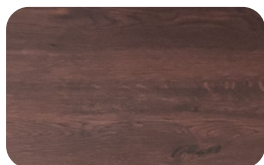

Mahoń

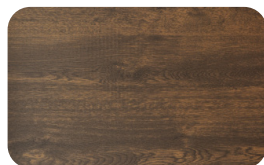

Orzech ciemny

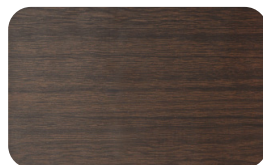

Dąb ciemny

UWAGA

Laminaty drewnopodobne, stosowane w naszych produktach mogą się znacznie różnić wzorem usłojenia, barwą, czy strukturą. Różnice mieszczą się jednak w granicach charakterystycznych cech odwzorowanego gatunku drewna i nie stanowią podstaw do reklamacji.

*za dopłatą str. 13

WARIANTY TŁOCZENIA

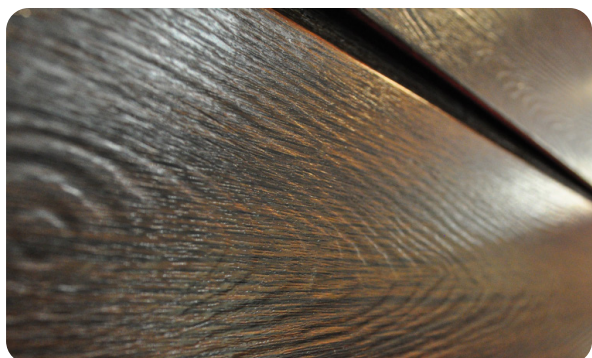

Ryfla



Gładkie

WZORY PANELI



Gładkie płaskie

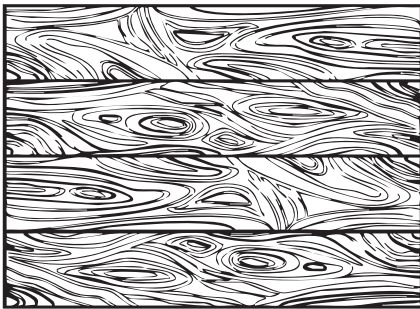

Ryfla (nie dotyczy aplikacji)



Poziome I

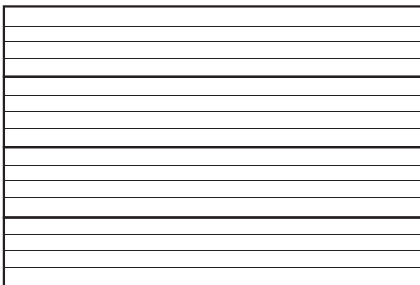

Poziome III





Aplikacja 10-4

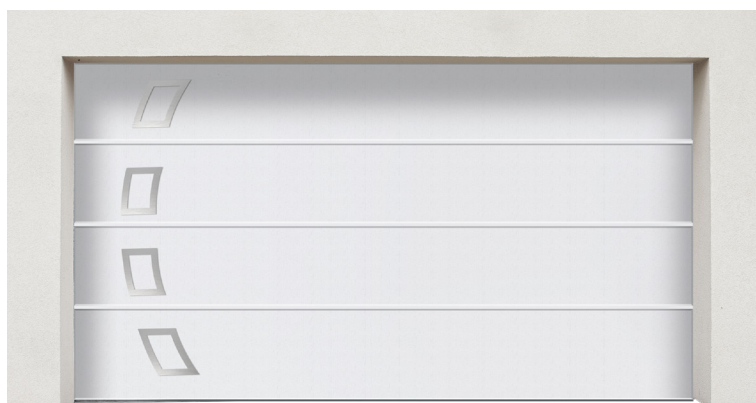

Aplikacja 10-5



Aplikacja 11-5



Idealne połączenie bram i drzwi to jednakowa kolorystyka, nowoczesny wygląd, indywidualna kompozycja.
(więcej wzorów drzwi dostępnych w Katalogu Drzwi Wejściowych KMT)

Aplikacje dostępne wyłącznie w bramach gładkich płaskich. Wszystkie dostępne aplikacje naklejane są na płaszczyznę panelu.



Aplikacja Perfekt 1 inox



Aplikacja Perfekt 1

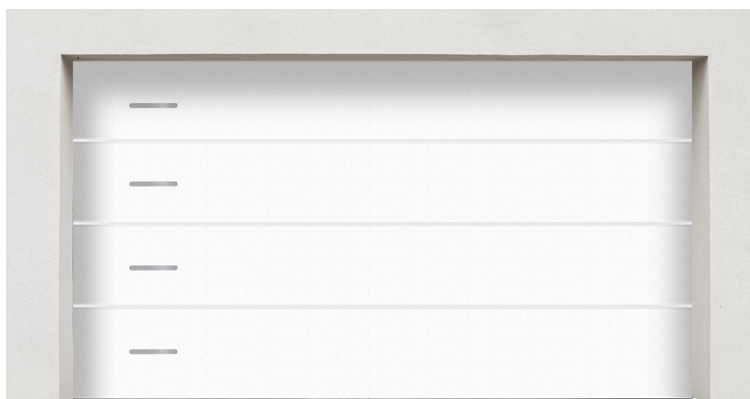

Aplikacja Perfekt 3

UWAGA

Wszystkie aplikacje naklejane są na płaszczyznę bramy.
Nie włączamy aplikacji Perfekt jak w przypadku drzwi wejściowych.

AUTOMATYKA BRAM

BENINCA®
AUTOMATYKA DO BRAM

Dzięki zastosowaniu najnowszych rozwiązań w dziedzinie automatyki, stalowe bramy garażowe KMT są bardzo funkcjonalne oraz komfortowe w użytkowaniu. Automaty do bram są wykonane z najwyższej jakości materiałów.

2 LATA
GWARANCJI

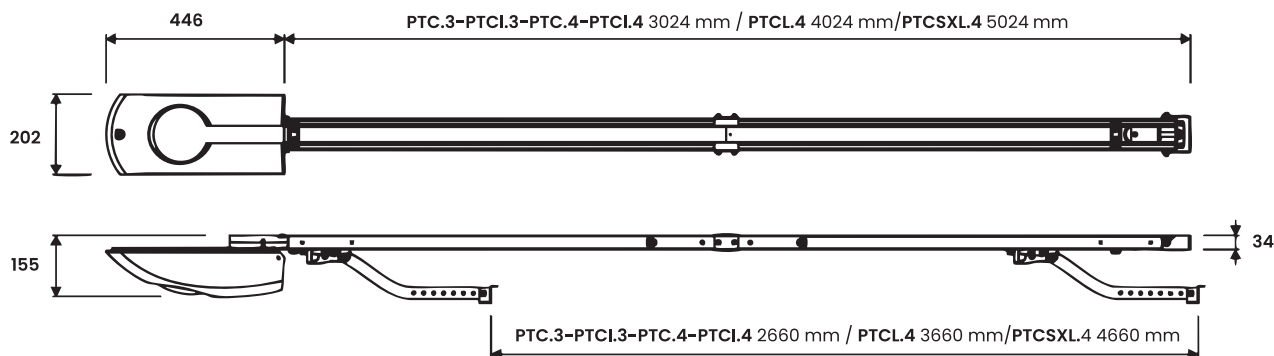

Napęd BENINCA JIM.3 (600 N)

szyna z paskiem kevlarowym
(dwa piloty TOGO 2-kanalowe w komplecie)

- Funkcje i parametry regulowane za pomocą potencjometru.
- Wbudowany odbiornik radiowy 433,92 Mhz. Możliwość wgrania 64 kodów statycznych, zmiennych.
- Kostki zaciskowe wbudowane.
- Funkcja krok po kroku, stop i wejście na fotokomórki
- Wbudowane oświetlenie pomocnicze LED
- Elektroniczna regulacja siły
- Ochrona przed zgnieciem dzięki zastosowaniu czujnika amperometrycznego
- Elektroniczna regulacja prędkości

Napęd Beninca JIM.4 (1200 N)

szyna z paskiem kevlarowym
(dwa piloty TOGO 2-kanalowe w komplecie)

- Wbudowany wyświetlacz LCD
- Wbudowany odbiornik radiowy 433,92 Mhz. Możliwość wgrania 64 kodów statycznych, zmiennych lub ARC
- Wbudowany system oszczędności energii ESA
- Kostki zaciskowe wbudowane
- Wejścia krok po kroku, otwórz, zamknij i stop
- Wejście krawędzi bezpieczeństwa 8K2
- Wejście na oświetlenie serwisowe, wskaźnik położenia bramy, drugi kanał radiowy
- Test fotokomórek
- Funkcja autouczenia
- Elektroniczna regulacja parametrów siłownika z automatycznym pomiarem mocy w każdym punkcie drogi (STC system)
- Ochrona przed zgnieciem dzięki zastosowaniu czujnika amperometrycznego i podłączenia enkodera
- Regulacja spowolnienia w fazie otwierania i zamykania
- Konfiguracja funkcji i zarządzanie pilotami za pomocą advantouch
- Możliwość sprawdzenia aktualnej ilości cykli
- Hasło dostępu do programowania centrali
- Możliwość ustawienia przypomnienia o przeglądzie serwisowym

PARAMETRY TECHNICZNE

PARAMETRY TECHNICZNE JIM.3:

Zasilanie	230 Vac (50-60Hz)
Zasilanie silnika	24 Vdc
Natężenie	0,7 A
Pobór energii w stanie spoczynku	8 mA
Maksymalna siła	600 N
Czas otwarcia	8.12 m/1'
Cykl pracy	użycie intensywne
Stopień ochrony	IP 40
Temperatura pracy	-20°C / +50°C
Maksymalna powierzchnia bramy	11 m ² / max
Wyłączniki krańcowe	elektr. z enkoderem
Waga	6.2 kg

PARAMETRY TECHNICZNE JIM.4:

Zasilanie	230 Vac (50-60Hz)
Zasilanie silnika	24 Vdc
Natężenie	1,5 A
Pobór energii w stanie spoczynku	8 mA
Maksymalna siła	1200 N
Czas otwarcia	8.9 m/1'
Cykl pracy	1040 cykli/dzień
Stopień ochrony	IP 40
Temperatura pracy	-20°C / +50°C
Maksymalna powierzchnia bramy	22 m ² / max
Wyłączniki krańcowe	elektr. z enkoderem
Waga	7.6 kg

TABELA DOBORU NAPĘDÓW BENINCA DO BRAM KMT

	2125	2250	2375	2500	2625	2750	2875	3000	3125	3250	3375	3500	3625	3750	3875	4000	4125	4250	4375	4500	4625	4750	4875	5000	5125	5250	5375	5500	5625	5750	5830	
2000	●	●	●	●	●	●	●	●	●	●	●	●	●	●	●	●	●	●	●	●	●	●	●	●	●	●	■	■	■	■	■	
2125	●	●	●	●	●	●	●	●	●	●	●	●	●	●	●	●	●	●	●	●	●	●	●	●	●	■	■	■	■	■	■	
2250	●	●	●	●	●	●	●	●	●	●	●	●	●	●	●	●	●	●	●	●	●	●	●	●	■	■	■	■	■	■	■	
2375	○	○	○	○	○	○	○	○	○	○	○	○	○	○	○	○	○	○	○	○	○	○	○	○	○	◇	◇	◇	◇	◇	◇	◇
2500	○	○	○	○	○	○	○	○	○	○	○	○	○	○	○	○	○	○	○	○	○	○	○	○	○	◇	◇	◇	◇	◇	◇	◇
2625	○	○	○	○	○	○	○	○	○	○	○	○	○	○	○	○	○	○	○	○	○	○	○	○	○	◇	◇	◇	◇	◇	◇	◇
2750	○	○	○	○	○	○	○	○	○	○	○	○	○	○	○	○	○	○	○	○	○	○	○	○	○	◇	◇	◇	◇	◇	◇	◇
2875	○	○	○	○	○	○	○	○	○	○	○	○	○	○	○	○	○	○	○	○	○	○	○	○	○	◇	◇	◇	◇	◇	◇	◇
3000	○	○	○	○	○	○	○	○	○	○	○	○	○	○	○	○	○	○	○	○	○	○	○	○	○	◇	◇	◇	◇	◇	◇	◇

● - Napęd JIM.3 600 N h 2375 ■ - Napęd JIM.4 1200 N h 2375
 ○ - Napęd JIM.3 600 N h 3000 ◇ - Napęd JIM.4 1200 N h 3000



KLAMKI I UCHWYTY

Uchwyty zewnętrzne do bramy automatycznej

Składają się z części zewnętrznej zawierającej klamkę z szyldem oraz części wewnętrznej – klamki.

Klamki z szyldem do bramy ręcznej

Składają się z części zewnętrznej zawierającej klamkę z szyldem na wkładkę oraz części wewnętrznej – klamki. W komplecie znajduje się zestaw do zamka z systemem ryglowania oraz półwkładka.



Uchwyt zewnętrzny
do bramy automatycznej
kolor: stare złoto



Uchwyt zewnętrzny
do bramy automatycznej
kolor: inox



Uchwyt zewnętrzny
do bramy automatycznej
kolor: czarny



Klamka z szyldem
do bramy ręcznej
kolor: stare złoto





















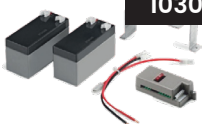



Klamka z szyldem
do bramy ręcznej
kolor: inox

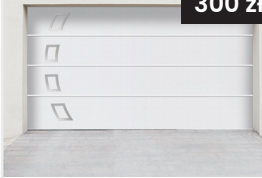

Klamka z szyldem
do bramy ręcznej
kolor: czarny

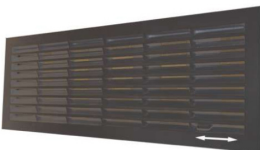
Wszystkie klamki KMT wykonane są z najwyższej jakości aluminium anodowanego co gwarantuje wysoką trwałość i odporność na warunki atmosferyczne.

OPCJE ZA DOPLATĄ

 <p>115 zł</p> <p>Pilot TO.GO2VA 433,92 Mhz 2-kanalowy ARC kod</p>	 <p>115 zł</p> <p>Pilot TO.GO4A 433,92 Mhz 4-kanalowy ARC kod</p>	 <p>120 zł</p> <p>Pilot TO.GO4VA 433,92 Mhz 4-kanalowy ARC kod</p>	 <p>230 zł</p> <p>Pilot PNC natynkowy</p>
 <p>280 zł</p> <p>Fotokomórki PUPILLA komplet nie zawiera przewodów elektrycznych</p>	 <p>310 zł</p> <p>Przełącznik kluczykowy</p>	 <p>515 zł</p> <p>Odbiornik zewnętrzny Beninca ONE2WB</p>	 <p>72 zł</p> <p>TO.CLIP Uchwyty do samochodu do pilotów TO.GO A/VA</p>
 <p>1030 zł</p> <p>Zestaw baterii do awaryjnego otwierania bramy JM.CBY Zestaw wyposażony w ładowarkę akumulatorową CBY.24V, dwa akumulatory 1,2 Ah i uchwyty do akumulatorów</p>	 <p>100 zł</p> <p>SMART Obudowa, która w połączeniu z nowym pilotem TO.GO stanowi unikatową klawiaturę naścienną</p>	 <p>60 zł</p> <p>Uchwyty zewnętrzne do bramy automatycznej</p>	 <p>260 zł</p> <p>Klamka z szyldem do bramy ręcznej W komplecie znajduje się zestaw do zamka z systemem ryglowania oraz półwkładka</p>
 <p>15 zł</p> <p>Uchwyt wewnętrzny plastikowy czarny</p>	 <p>160 zł</p> <p>Zamek do awaryjnego wysprężenia napędu bramy</p> <p>50 zł</p> <p>Zasuwnica ręczna</p>	 <p>375 zł</p> <p>Zabezpieczenie przeciw pęknięciu linki</p>	 <p>300 zł</p> <p>Aplikacje 10-4, 10-5, 11-5, Perfekt 1, Perfekt 3</p>
 <p>25 zł</p> <p>Wzmocnienie OMEGA</p>	 <p>400 zł</p> <p>Kołowrót/przekładnia łańcuchowa opcja w bramie ręcznej</p>	 <p>200 zł</p> <p>System prowadzenia niskiego nadproża min 100 mm Hn w bramie ręcznej min 150 mm Hn w bramie automatycznej</p>	 <p>150 zł</p> <p>Nietypowy wymiar bramy</p>
 <p>70 zł</p> <p>Kratka wentylacyjna czarna</p>	 <p>350 zł</p> <p>Dąb biały Szary</p> <p>1000 zł</p> <p>Dąb turner</p> <p>Kolory za dopłatą</p>	 <p>19 zł mb</p> <p>Profil do podwieszeń HN>500</p>	 <p>800 zł</p> <p>Gate Box Napięcie: 12 - 24V AC/DC Zużycie energii: <1W Maks. obciążenie: 20mA Częstotliwość: 2.4 GHz API: otwarte temperatura pracy: -20°C~+50°C</p>

CENNIK BRAM SEGMENTOWYCH

SZEROKOŚĆ „S”

2000	Automat-BENINCA	4760,00	4830,00	4920,00	2375 (2313-2438)	2500 (2439-2562)	2625 (2563-2687)	2750 (2688-2812)	2875 (2813-2937)	3000 (2938-3062)	3125 (3063-3187)	3250 (3188-3312)	3375 (3313-3438)	3500 (3439-3562)	3625 (3563-3687)	3750 (3688-3812)	3875 (3813-3937)	4000 (3938-4062)
	Bez napędu	3730,00	3780,00	3840,00	3880,00	4070,00	4160,00	4220,00	4340,00	4410,00	4230,00	4320,00	4410,00	4500,00	4680,00	4770,00	4850,00	4850,00
2125	Automat-BENINCA	4890,00	4880,00	4940,00	4980,00	5170,00	5260,00	5320,00	5440,00	5510,00	5240,00	5330,00	5420,00	5510,00	5600,00	5780,00	5870,00	5950,00
	Bez napędu	3790,00	3880,00	3920,00	4040,00	4140,00	4240,00	4320,00	4420,00	4560,00	4380,00	4480,00	4580,00	4770,00	4850,00	4950,00	5030,00	5030,00
2250	Automat-BENINCA	4890,00	4980,00	5020,00	5140,00	5240,00	5340,00	5420,00	5520,00	5660,00	5400,00	5480,00	5580,00	5660,00	5870,00	5950,00	6050,00	6130,00
	Bez napędu	3960,00	4040,00	4120,00	4190,00	4370,00	4450,00	4490,00	4600,00	4880,00	4480,00	4590,00	4790,00	4970,00	5070,00	5160,00	5260,00	5260,00
2375	Automat-BENINCA	5260,00	4840,00	5420,00	5490,00	5670,00	5750,00	5790,00	5900,00	6180,00	5780,00	5890,00	6090,00	6180,00	6270,00	6370,00	6460,00	6560,00
	Bez napędu	4030,00	4120,00	4210,00	4260,00	4450,00	4540,00	4590,00	4690,00	5040,00	4630,00	4840,00	4940,00	5140,00	5240,00	5340,00	5440,00	5440,00
2500	Automat-BENINCA	5330,00	5420,00	5510,00	5560,00	5750,00	5840,00	5890,00	5990,00	6340,00	5930,00	6140,00	6240,00	6340,00	6440,00	6540,00	6640,00	6740,00
	Bez napędu	4100,00	4200,00	4280,00	4440,00	4530,00	4630,00	4810,00	4900,00	5230,00	4920,00	5040,00	5140,00	5340,00	5450,00	5680,00	5780,00	5780,00
2625	Automat-BENINCA	5400,00	5500,00	5580,00	5740,00	5830,00	5930,00	6110,00	6200,00	6530,00	6220,00	6340,00	6440,00	6640,00	6750,00	6980,00	7080,00	7080,00
	Bez napędu	4170,00	4270,00	4350,00	4510,00	4600,00	4710,00	4880,00	4980,00	5420,00	5060,00	5180,00	5300,00	5530,00	5770,00	5880,00	5990,00	5990,00
2750	Automat-BENINCA	5470,00	5570,00	5650,00	5310,00	5900,00	6010,00	6180,00	6280,00	6720,00	6360,00	6480,00	6600,00	6830,00	7070,00	7680,00	7790,00	7790,00
	Bez napędu	4240,00	4350,00	4440,00	4590,00	4690,00	4800,00	4960,00	5180,00	5570,00	5210,00	5330,00	5450,00	5870,00	5980,00	6080,00	6200,00	6200,00
2875	Automat-BENINCA	5540,00	5650,00	5740,00	5890,00	5990,00	6100,00	6260,00	6480,00	6870,00	6480,00	6630,00	6750,00	7170,00	7780,00	7880,00	8000,00	8000,00
	Bez napędu	4330,00	4440,00	4520,00	4680,00	4770,00	4880,00	5050,00	5260,00	5980,00	5470,00	5590,00	5830,00	6080,00	6180,00	6310,00	6430,00	6430,00
3000	Automat-BENINCA	5630,00	5740,00	5820,00	5980,00	6070,00	6180,00	6350,00	6560,00	7280,00	6770,00	6890,00	7130,00	7280,00	7880,00	7980,00	8110,00	8230,00
	Bez napędu	4330,00	4440,00	4520,00	4680,00	4770,00	4880,00	5050,00	5260,00	5980,00	5470,00	5590,00	5830,00	6080,00	6180,00	6310,00	6430,00	6430,00

WYSOKOŚĆ „H”

SZEROKOŚĆ „S”

2000	Automat-BENINCA	6020,00	6130,00	6250,00	4375 (4313-4438)	4500 (4439-4562)	4625 (4563-4687)	4750 (4688-4812)	4875 (4813-4937)	5000 (4938-5061)	5125 (5062-5187)	5250 (5188-5312)	5375 (5313-5438)	5500 (5439-5562)	5625 (5563-5687)	5750 (5688-5812)	5830 (5813-5938)	5830,00
	Bez napędu	4920,00	5030,00	5150,00	5230,00	5390,00	5470,00	5600,00	6170,00	6170,00	6320,00	6430,00	6580,00	6670,00	7060,00	7150,00	7320,00	7320,00
2125	Automat-BENINCA	6220,00	6310,00	6450,00	4375 (4313-4438)	4500 (4439-4562)	4625 (4563-4687)	4750 (4688-4812)	4875 (4813-4937)	5000 (4938-5061)	5125 (5062-5187)	5250 (5188-5312)	5375 (5313-5438)	5500 (5439-5562)	5625 (5563-5687)	5750 (5688-5812)	5830 (5813-5938)	5830,00
	Bez napędu	5120,00	5210,00	5350,00	5450,00	5540,00	5640,00	5940,00	6410,00	6410,00	6560,00	6670,00	6950,00	7060,00	7300,00	7430,00	7580,00	7580,00
2250	Automat-BENINCA	6420,00	6500,00	6660,00	4375 (4313-4438)	4500 (4439-4562)	4625 (4563-4687)	4750 (4688-4812)	4875 (4813-4937)	5000 (4938-5061)	5125 (5062-5187)	5250 (5188-5312)	5375 (5313-5438)	5500 (5439-5562)	5625 (5563-5687)	5750 (5688-5812)	5830 (5813-5938)	5830,00
	Bez napędu	5320,00	5400,00	5560,00	5760,00	5920,00	6000,00	6160,00	6640,00	6640,00	6800,00	6910,00	7190,00	7300,00	7450,00	7560,00	7730,00	7730,00
2375	Automat-BENINCA	6860,00	7060,00	7220,00	4375 (4313-4438)	4500 (4439-4562)	4625 (4563-4687)	4750 (4688-4812)	4875 (4813-4937)	5000 (4938-5061)	5125 (5062-5187)	5250 (5188-5312)	5375 (5313-5438)	5500 (5439-5562)	5625 (5563-5687)	5750 (5688-5812)	5830 (5813-5938)	5830,00
	Bez napędu	5560,00	5760,00	5920,00	6010,00	6170,00	6260,00	6430,00	6910,00	6910,00	7090,00	7200,00	7490,00	7600,00	7750,00	7870,00	8200,00	8200,00
2500	Automat-BENINCA	7160,00	7750,00	7920,00	4375 (4313-4438)	4500 (4439-4562)	4625 (4563-4687)	4750 (4688-4812)	4875 (4813-4937)	5000 (4938-5061)	5125 (5062-5187)	5250 (5188-5312)	5375 (5313-5438)	5500 (5439-5562)	5625 (5563-5687)	5750 (5688-5812)	5830 (5813-5938)	5830,00
	Bez napędu	5860,00	5950,00	6120,00	6420,00	6380,00	6480,00	6650,00	7140,00	7140,00	7320,00	7430,00	7730,00	8020,00	8160,00	8280,00	8450,00	8450,00
	Automat-BENINCA	7160,00	7750,00	7920,00	8220,00	8180,00	8280,00	8450,00	8940,00	8940,00	9120,00	9230,00	9530,00	9820,00	9960,00	10080,00	10250,00	10250,00

WYSOKOŚĆ „H”



KRAT-MET Sp. j.
76-251 Kobylnica,
ul. Witosa 21

tel.: (0 59) 842 91 51
e-mail: biuro@kmt-stal.pl

www.kmt.com.pl

Cennik nie stanowi oferty w rozumieniu prawa, a produkty zaprezentowane w materiale zdjęciowym niejednokrotnie posiadają wyposażenie specjalne na potrzeby katalogu i nie zawsze są zgodne z wykonaniem standardowym. Producent zastrzega sobie prawo do zmian technicznych, zmian cen, błędów w wydruku i składzie bez uprzedniego powiadomienia. Załączone dane mają charakter informacyjny. Z dniem wprowadzenia niniejszego katalogu wszystkie poprzednie wydawnictwa dotyczące tego samego asortymentu tracą ważność.